

Termometer

typ A48.10

ventilationstermometer

Datablad **10.16.01**

utg.21.01

Utförande	Termometer i specialutförande för ventilation kyla eller klimatanläggningar. Bakåtriktad känselkropp med fästbricka.
Typ	A48.10
Husdim	63, 80, 100 eller 160 mm
Mätnoggrannhet	kl. 2,0%
Hus	Aluminium
Mätsystem	Bimetall
Tillåten arbetstemp	Hela skalvärdet vid vilande mätning
Skyddsklass	IP 43
Montagesätt	Bakåtriktad känselkropp
Känselkropp	Slät känselkropp \varnothing 9 mm av kopparlegering
Införingslängd	L = 160, 200 eller 300 mm
Anslutning	Rund fästbricka med stoppskruv
Gradering	-40+40°C, -30+50°C, -20+60°C, 0+60°C 0+80°C, 0+120°C

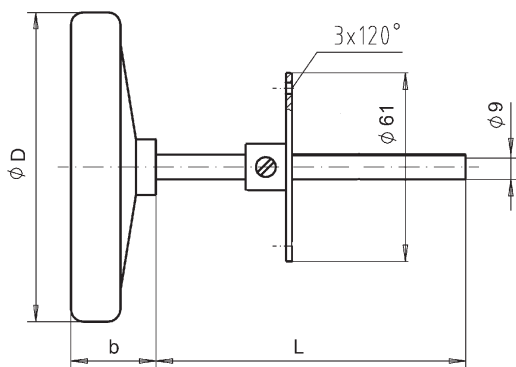

Typ	Dim D	Mätområde	L	b	Best.nr
A48.10	63	-40+40°C	160	20	48004315
	63	-20+60°C	160	20	48004815
	63	0+120°C	160	20	48000415
A48.10	80	-40+40°C	160	22	48014318
	80	-20+60°C	200	22	48014818
	80	0+120°C	200	22	48010418
A48.10	100	-20+60°C	160	27	48024815
	100	0+120°C	160	27	48020815